

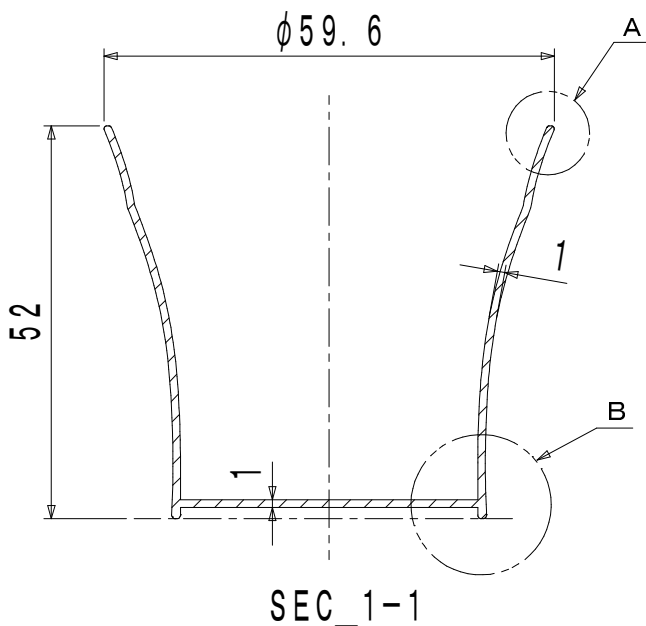

本図面は契約当事者間の営業秘密として  
 第三者に漏洩無きよう管理を要する。  
 【経済産業省（平成14.06.12製局第4号）指針】  
 CONFIDENTIAL 社団法人 日本金型工業会

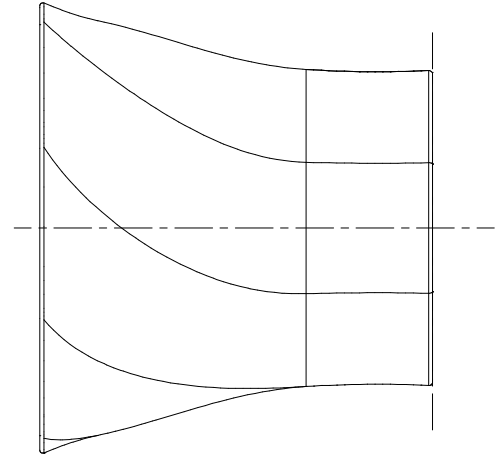

A拡大図 (3 : 1)

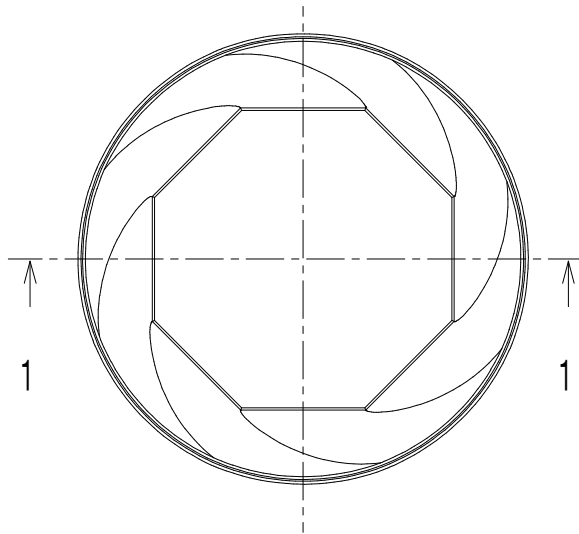
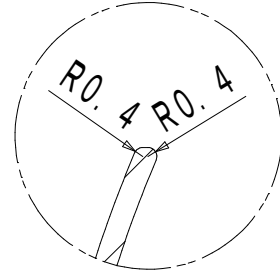

B拡大図 (3 : 1)

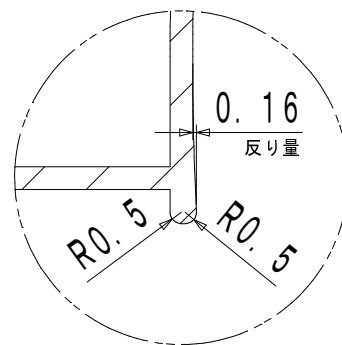

- ①詳細は3Dデータによる
- ②指示無き公差は±0.1適用のこと
- ③彫刻は各校校章、校名、INTER MOLD 2020の表記、  
 または立体的なテクスチャを施すこととし、デザインは任意とする
- ④外観部仕上げ及び色調任意
- ⑤ゲート及び突き出しは任意
- ⑥PL及び指示無き抜き勾配は任意
- ⑦加工残りRは可とする

記事	材料	PP		図番				名称	第12回 学生金型グランプリ						
	処理			注番				部品名称	TWISTED CUP						
設計	製図	日付	19.08.22	尺度	1:1			部品番号	※※※						
小川	小川	※※	※※	株式会社	長津製作所	個数	01	組数	※※	合計	01	全ページ	※※※	ページ	01