

ボディ／1点
IM2025_MoldGP-P_Body.step

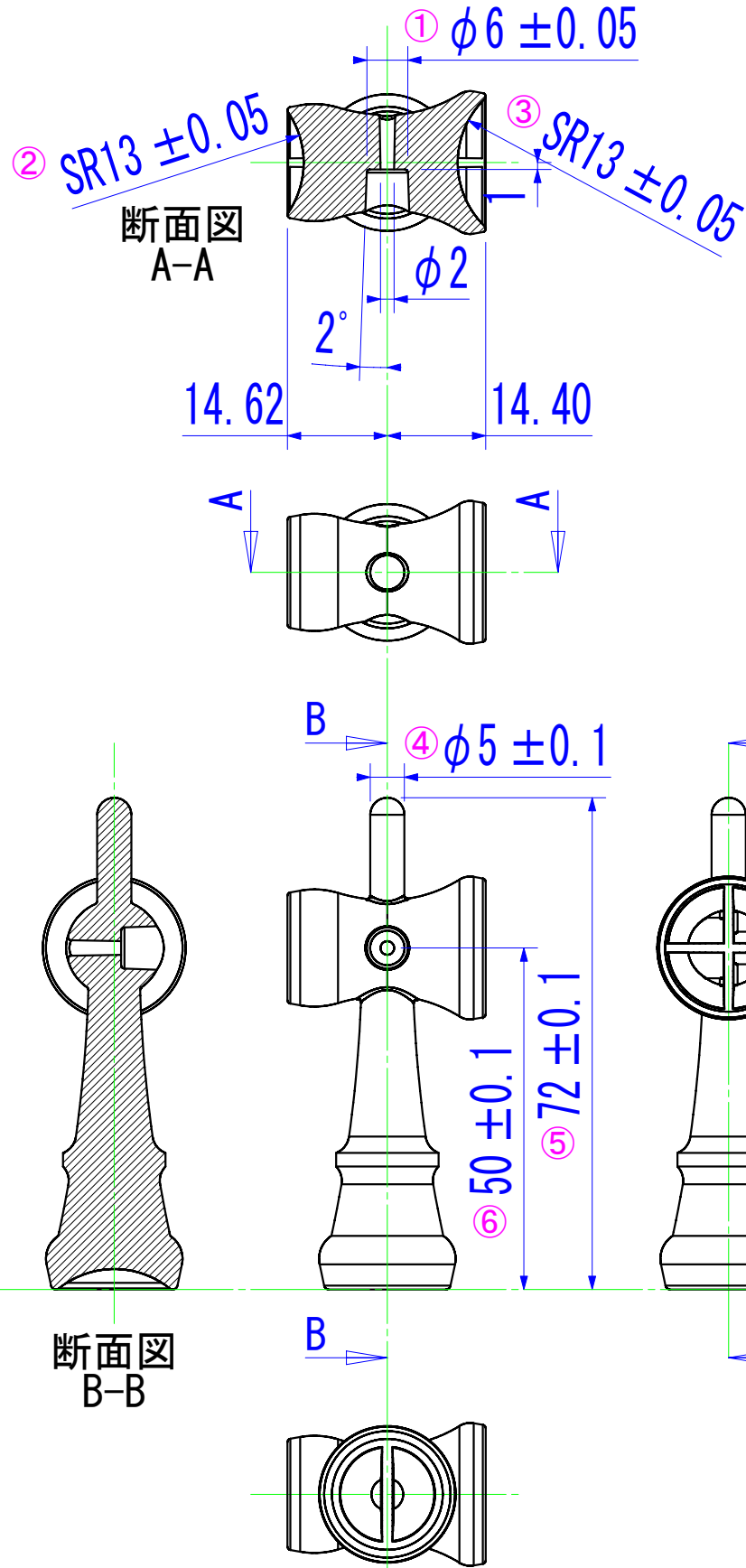

ボール／1点
IM2025_MoldGP-P_Ball.step

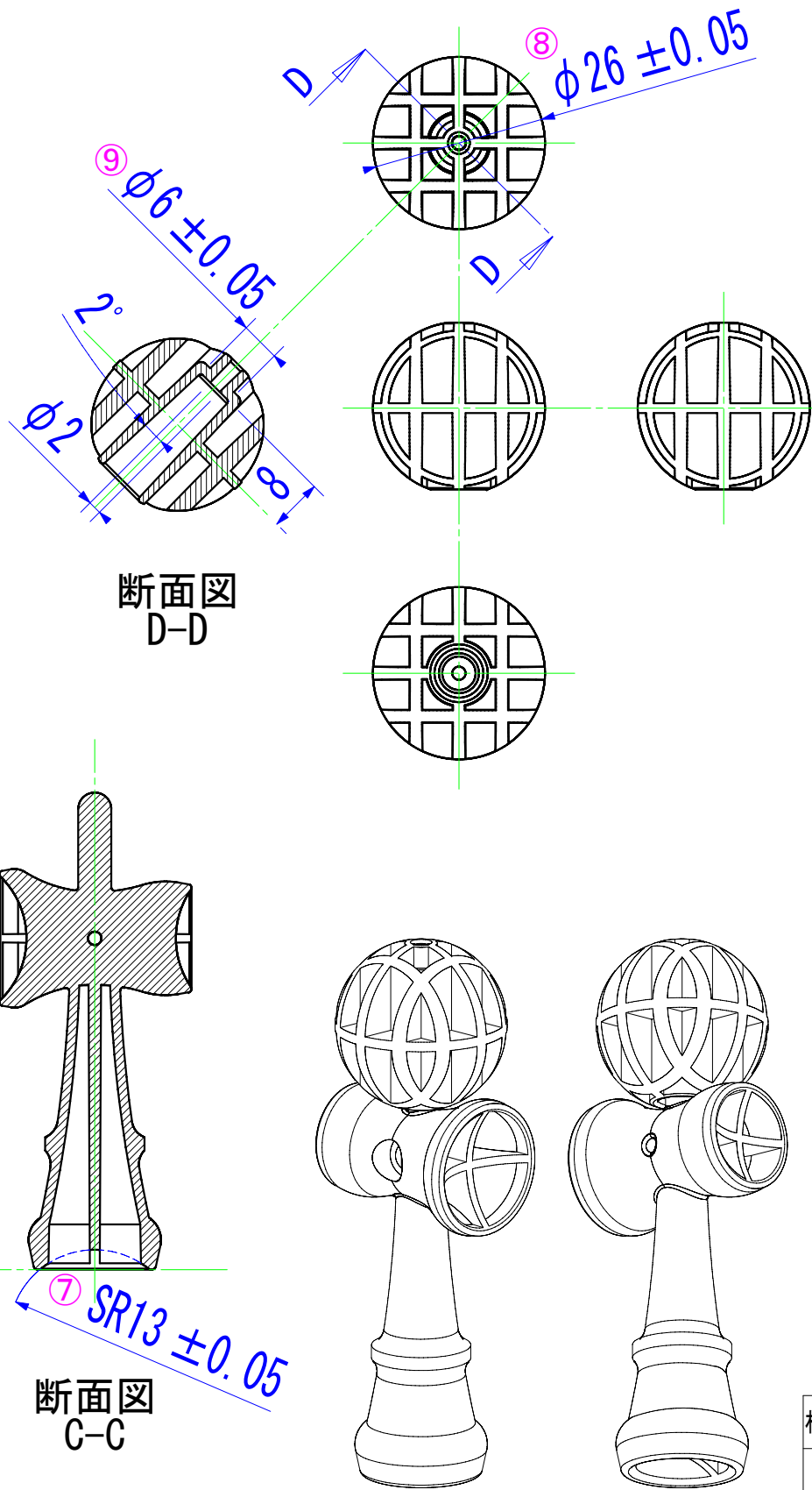

紐止め／2点
IM2025_MoldGP-P_StringPin(2pcs).step

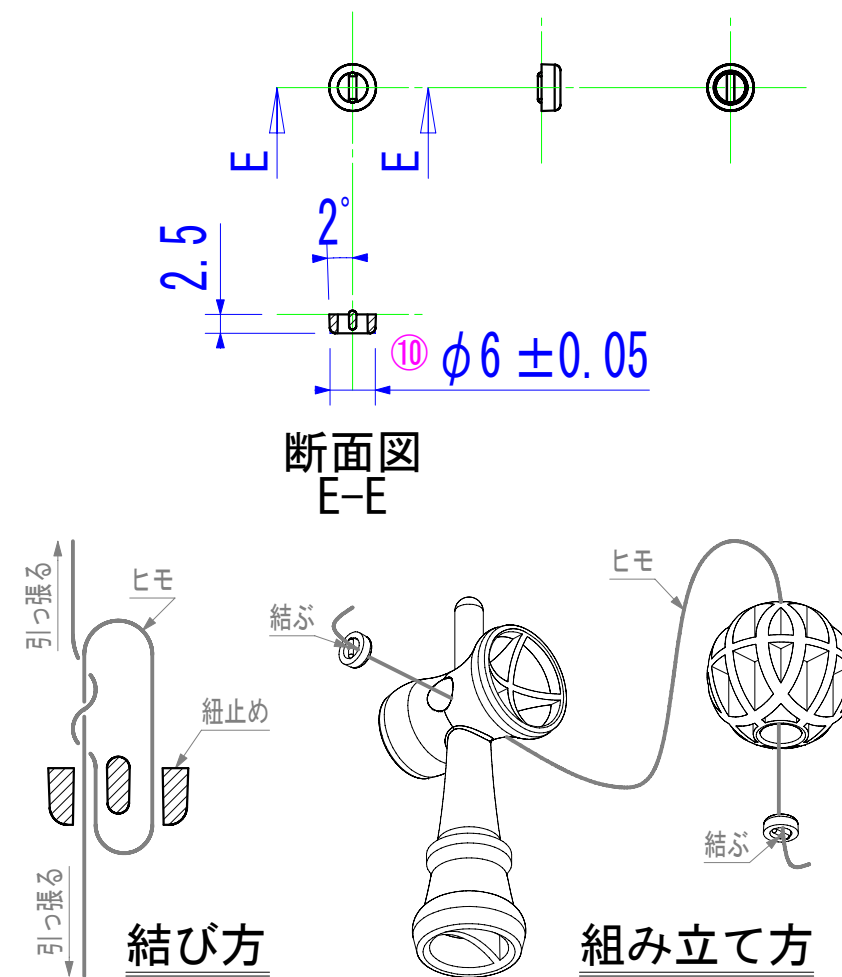

注記/NOTE

- 指示なき寸法は3Dデータによる。
- 抜き勾配は3Dデータ（付与済み）による。ただし、追加が必要な場合は固定側1度以下、可動側0.5度以下、減肉方向で付与すること。
- エジェクターピン位置、ゲート方式は任意とする。ただし、外観的に見苦しくなく、けん玉の機能に問題がないこと。
- 製品外観はみがき仕上げとする。
- 製品にはヒケ、ウエルド、フローマークがないこと。
- 製品には白化、クラック、カジリ、くもりがないこと。
- 任意の位置に学校名、学部・学科、校章、Intermold2025の一部もしくはすべてを含む彫刻を追加すること。
- 彫刻文字は凸文字とし、文字サイズ、文字高さ、文字フォントは任意とする。ただし、著作権等に留意すること。

| | | | | | | |
|-------------|------------|--|----------------------|-----------------------------|----------|------------|
| 材質/Material | PP | | 製品名称 Product Name | 小型けん玉 Small Cup and Ball | | |
| 尺度/Scale | 1 : 1 | | 設計/Design | 製図/Drawing | 検図/Check | 承認/Approve |
| 日付/Date | 2024. 9. 1 | | PAGE | | | |